

MOTHER CHASSIS for GT300

GT300用 マザーシャーシの提案

2010/10/19

2



日本自動車レース工業会
JAPAN MOTOR-RACING INDUSTRY ASSOCIATION

GT300 用マザーシャーシの提案

多くの参加者を集め、また、参加者もいろいろ思い入れの深いベース車両に創意工夫を凝らしてレースを楽しんでいるGT300は、少しGTレースの本質から逸脱した感はありませんが、ある意味で理想的な自動車レースの一つの形と言えるでしょう。日本自動車レース工業会は、「自動車レースは自動車開発技術の戦いであるべき」という理念のもとに、自動車開発技術の戦いによる開発技術の向上と産業の発展新興を目指していますので、GT300も、既存レーシングカーを買ってきて参加すると言うよりは、是非とも、「レーシングカーを造る」という自動車レースにおける大きな魅力を重視した形で発展して欲しいと願っています。

現実問題として、GT300のアマチュアチームなどでは戦闘力のある車両の入手に苦労しており、また、年々、予算も高騰してますから、何らかの新しい活路が必要な時期であることは明らかです。たくさん活躍する現役車両を活かす環境を維持したまま、加えて、安価で安全で高性能な車両が容易に製作できるような施策はチームからも歓迎されるでしょうし、参加マシンの彩りが華やかになる傾向はファンからも歓迎されるでしょう。個人レベルでは開発の困難な高性能なCFRPモノコックやギアボックスを中心に、一定の主要部品を一定のレギュレーション下に製作される新たなGT300カテゴリー導入を提案します。

GT300用マザーシャーシの特徴

現在のGT300チームが求めるレーシングカーは、安価で高性能で安全であることは当然ですが、SGTにおいて最も重要な点は参加車種の多様性ですから、ワンメイク化とは対極にあります。

したがって、GT300用マザー・シャーシはあらゆる市販車のボディが架装できる広範な汎用性が求められ、また、チームがGT300用マザー・シャーシを使ってGT300マシンを製作する場合に、それぞれの創意工夫の余地を残すことによって、自動車レースの本質である技術の戦いの要素を活かすことも重要です。そのために、このGT300用マザー・シャーシの提案では、基本的には、チームが容易にオリジナルマシンを開発できるように、個人で開発が困難な主要部品を供給するというようにしています。

- 現在のGT300には、FRもMRも混在していますし、今後も、チームがどのような車種をベースにしたいのかは予想もつきません。つまり今後も、FRもMRの可能性もある訳ですから、一見、突拍子もないアイデアではありますが、FR,MR共通のカーボン・コンポジット・モノコックを検討してみたところ、ほとんど支障なく両立することがわかりました。
- FRもMRもギアボックスは共通とし、ケースはオリジナルを開発します。
- CFRPモノコック + 強固なロールケージ + CFRPクラッシュヤブル・ストラクチャーを用いた高度な安全性を確保。
- ローリング・シャーシを構成する主要部品は全て販売するものとし、チームは、その中の必要な部品のみを購入して、オリジナルマシンを製作できるように手助けする。
- カウルの製作はJMIAで受託可能。

FR version

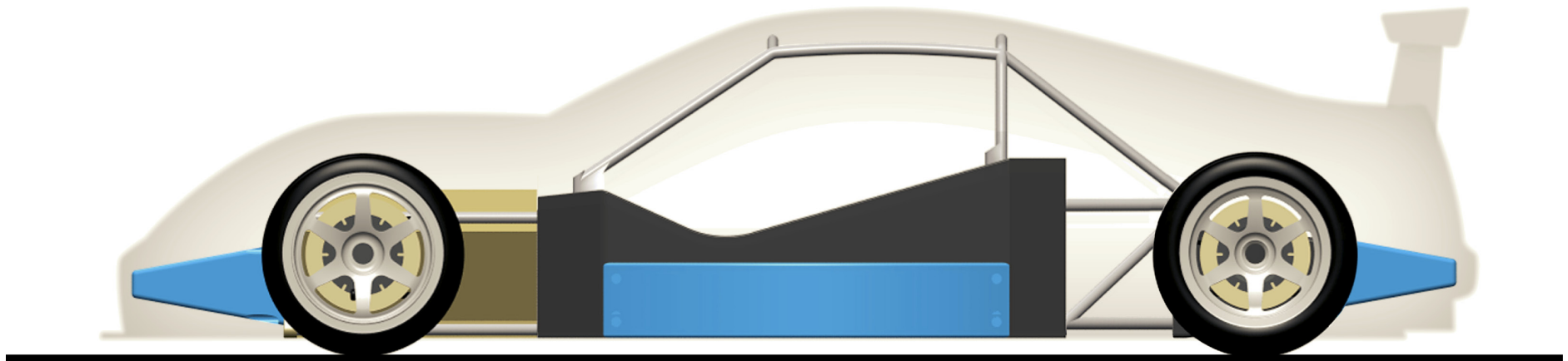
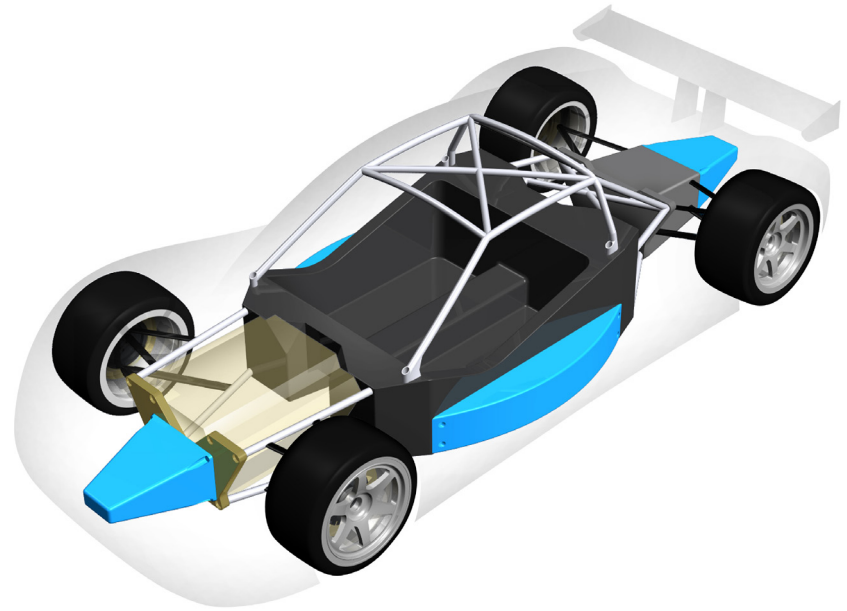
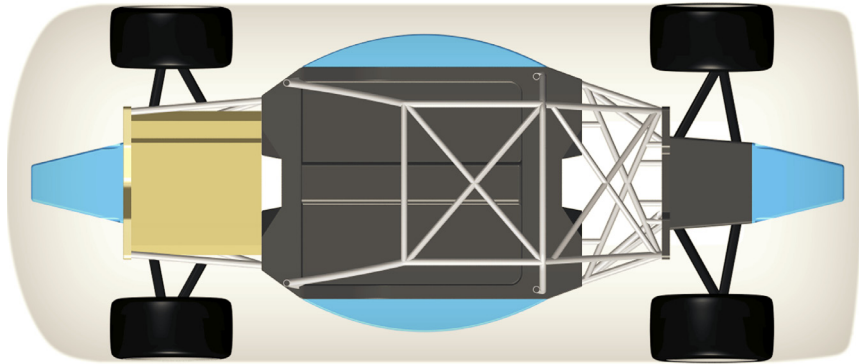

MR version

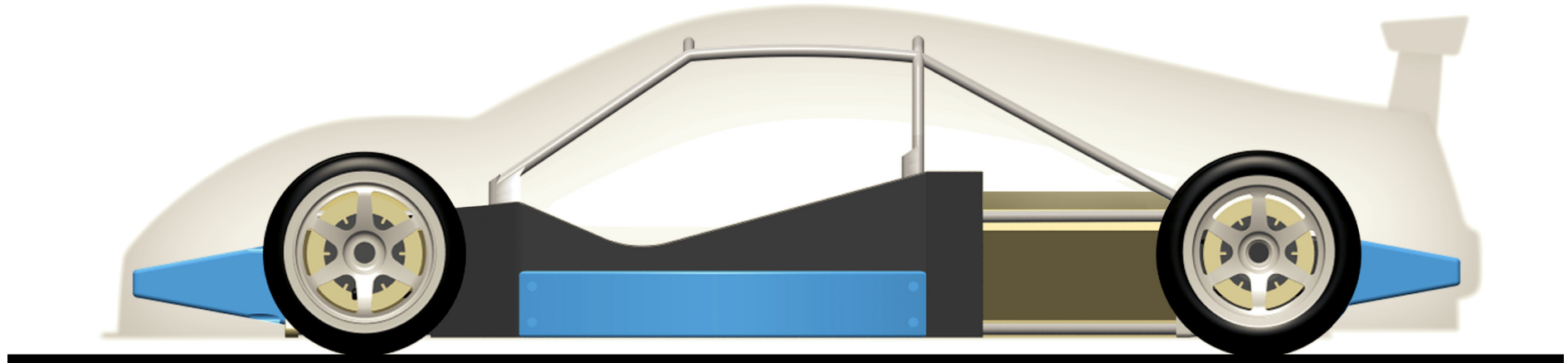
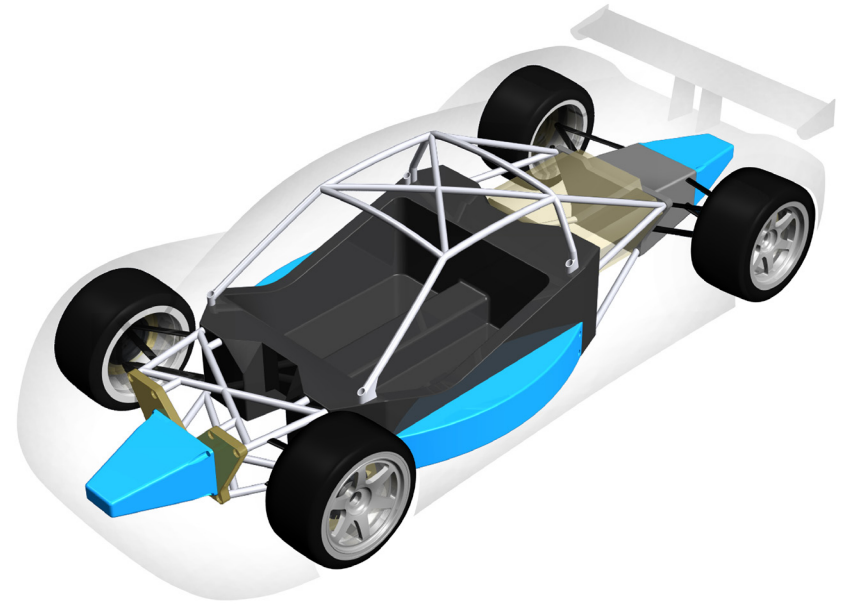
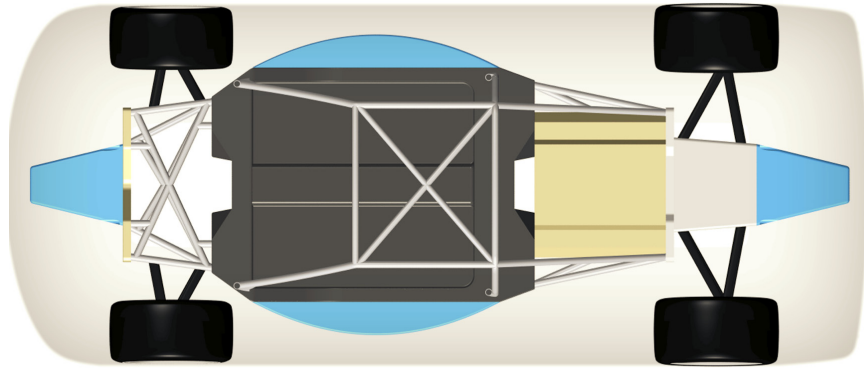

GT300 用マザー・シャーシの価格イメージ（参考）

性能や安全性の設定によって価格はピンからキリまで自在です。生産数量によっても大きく変わりますから、どのあたりをターゲットにすべきかは現時点では決めかねますが、正確な見積もりと言うよりも、経験上の想定値として概算の予想価格を載せておきます。

メインモノコック(マザーシャーシ)		CFRP製（ロールケイジ、前後フレームを除く）
ラジエター		配管、シュラウドは除く
燃料系		ガスバッグ、フューエルポンプ コレクターシステム等
前後アクスル		フロント 左右、リア左右 1台分
ペダル		アクセル、ブレーキ、クラッチ（マスターシリンダーを含む）
ステアリング、ステアリングギアボックス		EPS 付
ギアボックス		FR MR 共通（クラッチ、クラッチリリースは除く）
前後クラッシュャブルストラクチャー		フロント、リア共通 1台分
側方クラッシュャブルストラクチャー		左右共通部品 1台分
シート、シートベルト		FIA 準拠
消火器		FIA 準拠

注) 価格条件が変動しているので内容は割愛します。

*単位：万円



日本自動車レース工業会

〒 521-0023 滋賀県米原市三吉 215-1 Tel.0749-54-1526 Fax.0749-54-1527 E-mail post@jmia.info